



Introduction

Oil reservoirs are storage tanks that receive oil from oil separator and provide its return to the compressor's crankcase through oil level regulator. Amount of oil circulating in a system varies depending on operating conditions. Oil reservoir prevents compressor's crankcase from staying without oil during potential fluctuations by providing additional storage capacity. Oil reservoir prevents liquid refrigerant from flowing to the oil level regulators and therefore fluctuations in the oil level caused by compressors are prevented.

Application field

Recommended to be used in following systems:

- Flooded systems with large refrigerant charge,
- Two or more compressors operating in parallel,
- Long suction and discharge lines,
- Double suction line risers,

Oil reservoir should be installed between oil separator and oil level regulator.

Selection

Select an oil reservoir according to the number of compressors connected, compressor oil charge, system refrigerant charge, operating conditions and oil volume of the unit.

Technical Specifications - On standard products:

- 3/8"SAE rotalock valve on inlet & outlet.
- 2 pcs SW36 sight glasses.
- 3/8"SAE connection is used (for oil pressure valve).
- Deep drawn housing is used in our products.
- We can supply oil pressure valve as an option (page 115)
- We can supply products with different volumes, features and diameters.

It is produced in accordance with CE 2014/68/EU [PED] pressure equipment directive.

Warning

- If oil level falls below the level of sight glass on the reservoir, please add oil.
- The oil reservoir should be installed at the higher level than the compressor's crankcase.
- Before installing rotalock valve, ensure that gasket channel is clean and not damaged.
- Sight glasses are mounted by us, do not make any operation with them. When carrying out a general leaking test check if there is any leak at the sight glasses and please ensure that they are not damaged.

Genel Tanım

Yağ depoları, yağ ayırıcıdan ayrılan yağı alarak kompresör karterindeki yağın eksilmesi durumunda yağ seviye regülatörü vasıtasıyla kompresör karterine geri gönderimini sağlayan bir saklama kabıdır. Soğutma sistemleri içinde dolaşan yağ miktarı, çalışma koşullarına bağlı olarak değişir. Yağ deposu sisteme ek depolama kapasitesi sunarak oluşabilecek dalgalanmalarda kompresör karterinin yağsız kalmasını engellemektedir. Yağ deposu, yağ içinde kalmış soğutucu akışkanın kaynaması ile yağ seviye regülatörlerine sıvı dönüşümünü engeller ve bu sayede kompresörlerin neden olduğu yağ akışındaki değişiklikler anında engellenir.

Kullanım Alanı

Kullanılması tavsiye edilen sistemler;

- Çok miktarda soğutucu akışkan şarjı yapılan taşmalı sistemlerde,
- İki ve ikiden fazla kompresör kullanılan paralel sistemlerde,
- Uzun emme ve basma hattı olan sistemlerde,
- İki emiş hattı yükselticisi kullanılan sistemlerde,

Yağ depoları, yağ ayırıcı ve yağ seviye regülatörü arasında kullanılmaktadır.

Seçim

Yağ deposu seçimlerini kullanılacak kompresör adetine, kompresör yağ şarjı, sistemdeki soğutucu akışkan şarjı, çalışma koşullarına ve ünitenin yağ hacmine göre belirleyiniz.

Teknik Özellikler - Standart ürünlerde;

- Giriş ve çıkışlarda 3/8"SAE rotalok vana.
 - 2 adet SW36 gözetleme camı.
 - 3/8" SAE bağlantısı kullanılmaktadır (yağ basınç vanası için).
 - Derin sıvama gövde kullanılmaktadır.
 - Yağ basınç vanası talep doğrultusunda tedarik edilebilir. (sayfa 115)
 - İsteğe bağlı olarak farklı hacimlerde, özelliklerde ve çaplarda ürün temin edilebilir.
- CE 2014/68/EU [PED] basınçlı kaplar direktifine uygun olarak imal edilmektedir.

Uyarılar

- Yağ oranının yağ deposu üzerinde bulunan gözetleme camı seviyesinin altında olması durumunda ilave yağ takviyesinde bulununuz.
- Yağ depoları kompresör karterinden daha yükseğe monte edilmelidir.
- Rotalok vanayı montajlamadan önce conta kanalının temiz ve zarar görmemiş olduğundan emin olunuz.
- Gözetleme camları tarafımızca montajlandığından herhangi bir işlem yapmayınız, genel sızdırmazlık testi yapıldığında gözetleme camında herhangi bir sızıntı olup olmadığını kontrol ediniz ve camın zarar görmediğinden emin olunuz.

Technical Specification	Teknik Özellikler	
Working pressure	Çalışma basıncı	[PS] 33 Bar
Min./max. allowable temperature	Min./max. izin verilen sıcaklık	[TS] -10° / 100°C
General tolerance	Genel tolerans	± 5
Epoxy coating	Epoksi boya	RAL 5009
Available fluids	Kullanılabilir akışkanlar	HCFC, HFC, R600A, R290, NH3
Pressure equipment directive	Basıncılı kaplar direktifi	2014/68/EU [PED]

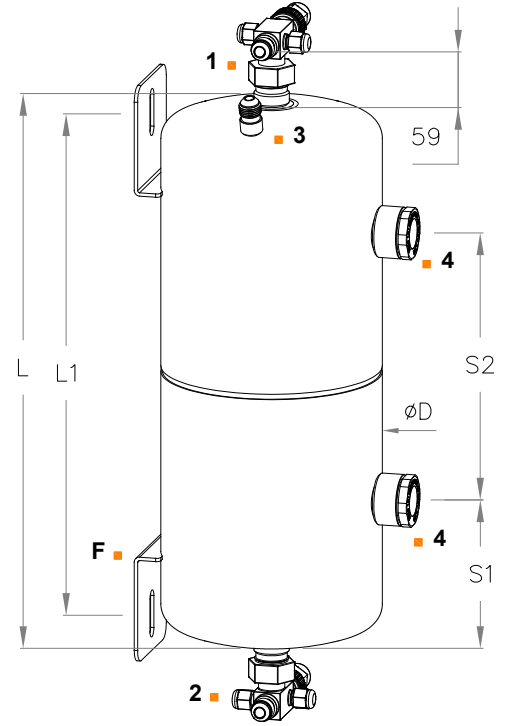

Model	Volume [Lt]	Vh Total [m3/hr]	Ø D [mm]	L [mm]	L1 [mm]	S1 [mm]	S2 [mm]	Support [F]	In [1]	Out [2]	Pressure Vent [3]	Sight Glass [4]
OR.33b.04	4	100	Ø 140	290	290	90	130	H140-03	RV-3/8s	RV-3/8s	3/8" SAE Flare	2x SW36
OR.33b.07	7	150	Ø 160	400	400	110	200	H165-03				
OR.33b.10	10	300	Ø 180	450	450	110	250	H180-03				
OR.33b.16	16	410	Ø 219	465	465	130	205	H219-03				
OR.33b.18	18	450		525	525	130	265					
OR.33b.21	21	560		610	610	130	350					

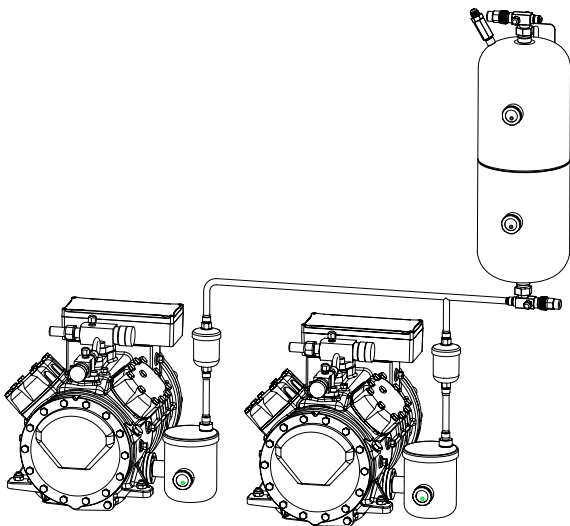



Introduction

Oil reservoirs are storage tanks that receive oil from oil separator and provide its return to the compressor's crankcase through oil level regulator. Amount of oil circulating in a system varies depending on operating conditions. Oil reservoir prevents compressor's crankcase from staying without oil during potential fluctuations by providing additional storage capacity. Oil reservoir prevents liquid refrigerant from flowing to the oil level regulators and therefore fluctuations in the oil level caused by compressors are prevented.

Application field

Recommended to be used in following systems:

- Flooded systems with large refrigerant charge,
- Two or more compressors operating in parallel,
- Long suction and discharge lines,
- Double suction line risers,

Oil reservoir should be installed between oil separator and oil level regulator.

Selection

Select an oil reservoir according to the number of compressors connected, compressor oil charge, system refrigerant charge, operating conditions and oil volume of the unit.

Technical Specifications - On standard products:

- 3/8"SAE rotalock valve on inlet & outlet.
- 2 pcs SW36 sight glasses.
- 3/8"SAE connection is used (for oil pressure valve).
- We can supply oil pressure valve as an option (page 115)
- We can supply products with different volumes, features and diameters.

It is produced in accordance with CE 2014/68/EU [PED] pressure equipment directive.

Warning

- If oil level falls below the level of sight glass on the reservoir, please add oil.
- The oil reservoir should be installed at the higher level than the compressor's crankcase.
- Before installing rotalock valve, ensure that gasket channel is clean and not damaged.
- Sight glasses are mounted by us, do not make any operation with them. When carrying out a general leaking test check if there is any leak at the sight glasses and please ensure that they are not damaged.

Genel Tanım

Yağ depoları, yağ ayırıcıdan ayrılan yağı alarak kompresör karterindeki yağın eksilmesi durumunda yağ seviye regülatörü vasıtasıyla kompresör karterine geri gönderimini sağlayan bir saklama kabıdır. Soğutma sistemleri içinde dolaşan yağ miktarı, çalışma koşullarına bağlı olarak değişir. Yağ deposu sisteme ek depolama kapasitesi sunarak oluşabilecek dalgalanmalarda kompresör karterinin yağsız kalmasını engellemektedir. Yağ deposu, yağ içinde kalmış soğutucu akışkanın kaynaması ile yağ seviye regülatörlerine sıvı dönüşümünü engeller ve bu sayede kompresörlerin neden olduğu yağ akışındaki değişiklikler anında engellenir.

Kullanım Alanı

Kullanılması tavsiye edilen sistemler;

- Çok miktarda soğutucu akışkan şarjı yapılan taşmalı sistemlerde,
- İki ve ikiden fazla kompresör kullanılan paralel sistemlerde,
- Uzun emme ve basma hattı olan sistemlerde,
- İki emiş hattı yükselticisi kullanılan sistemlerde,

Yağ depoları, yağ ayırıcı ve yağ seviye regülatörü arasında kullanılmaktadır.

Seçim

Yağ deposu seçimlerini kullanılacak kompresör adetine, kompresör yağ şarjı, sistemdeki soğutucu akışkan şarjı, çalışma koşullarına ve ünitenin yağ hacmine göre belirleyiniz.

Teknik Özellikler - Standart ürünlerde;

- Giriş ve çıkışlarda 3/8"SAE rotalok vana.
 - 2 adet SW36 gözetleme camı.
 - 3/8" SAE bağlantısı kullanılmaktadır (yağ basınç vanası için).
 - Yağ basınç vanası talep doğrultusunda tedarik edilebilir. (sayfa 115)
 - İsteğe bağlı olarak farklı hacimlerde, özelliklerde ve çaplarda ürün temin edilebilir.
- CE 2014/68/EU [PED] basınçlı kaplar direktifine uygun olarak imal edilmektedir.

Uyarılar

- Yağ oranının yağ deposu üzerinde bulunan gözetleme camı seviyesinin altında olması durumunda ilave yağ takviyesinde bulununuz.
- Yağ depoları kompresör karterinden daha yükseğe monte edilmelidir.
- Rotalok vanayı montajlamadan önce conta kanalının temiz ve zarar görmemiş olduğundan emin olunuz.
- Gözetleme camları tarafımızca montajlandığından herhangi bir işlem yapmayınız, genel sızdırmazlık testi yapıldığında gözetleme camında herhangi bir sızıntı olup olmadığını kontrol ediniz ve camın zarar görmediğinden emin olunuz.



Designed for high pressure R410A and CO₂ systems.
R410A ve CO₂ gibi yüksek basınçlı sistemler için tasarlanmıştır.

Technical Specification	Teknik Özellikler	
Working pressure	Çalışma basıncı	[PS] 45 Bar
Min./max. allowable temperature	Min./max. izin verilen sıcaklık	[TS] -10° / 100°C
General tolerance	Genel tolerans	± 5
Epoxy coating	Epoksi boya	RAL 5009
Available fluids	Kullanılabilir akışkanlar	HCFC, HFC, R744, [CO ₂]
Pressure equipment directive	Basınçlı kaplar direktifi	2014/68/EU [PED]

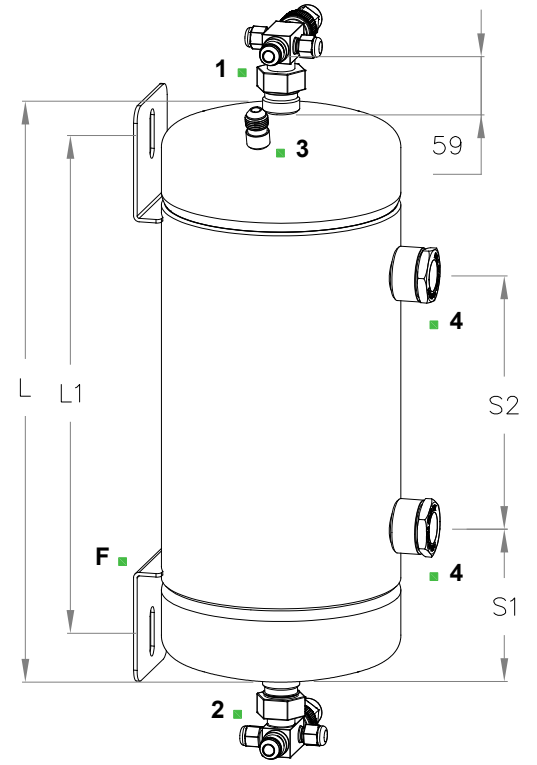

Model	Volume [Lt]	Vh Total [m3/hr]	Ø D [mm]	L [mm]	L1 [mm]	S1 [mm]	S2 [mm]	Support [F]	In [1]	Out [2]	Pressure Vent [3]	Sight Glass [4]
OR.45b.04	4	100	Ø 140	310	290	90	110	H140-03	RV-3/8s	RV-3/8s	3/8" SAE Flare	2x SW36
OR.45b.07	7	150	Ø 165	380	400	110	180	H165-03				
OR.45b.10	10	300		540	570	110	350	H165-03				
OR.45b.16	16	410	Ø 219	480	465	130	205	H219-03				
OR.45b.18	18	450		550	525	130	265					
OR.45b.21	21	600		640	610	130	350					

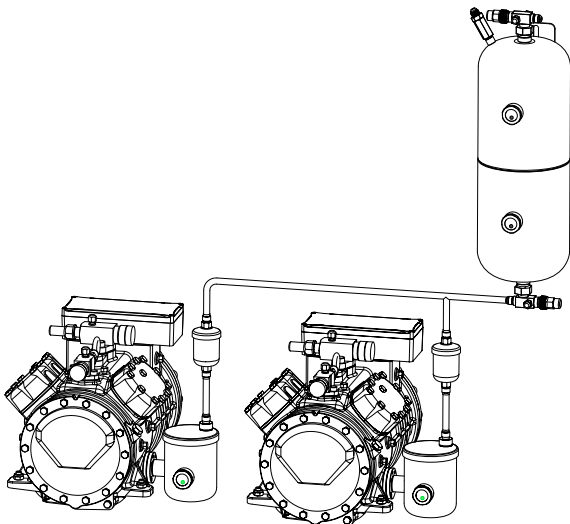



Introduction

Oil reservoirs are storage tanks that receive oil from oil separator and provide its return to the compressor's crankcase through oil level regulator. Amount of oil circulating in a system varies depending on operating conditions. Oil reservoir prevents compressor's crankcase from staying without oil during potential fluctuations by providing additional storage capacity. Oil reservoir prevents liquid refrigerant from flowing to the oil level regulators and therefore fluctuations in the oil level caused by compressors are prevented.

Application field

Recommended to be used in following systems:

- Flooded systems with large refrigerant charge,
- Two or more compressors operating in parallel,
- Long suction and discharge lines,
- Double suction line risers,

Oil reservoir should be installed between oil separator and oil level regulator.

Selection

Select an oil reservoir according to the number of compressors connected, compressor oil charge, system refrigerant charge, operating conditions and oil volume of the unit.

Technical Specifications - On standard products:

- Rotalock valve on inlet & outlet.
- 2 or 3 pcs SW38 sight glasses.
- 3/8"SAE and 1/2"NPT connection is used.
- We can supply products with different volumes, features and diameters.

It is produced in accordance with CE 2014/68/EU [PED] pressure equipment directive.

Warning

- If oil level falls below the level of sight glass on the reservoir, please add oil.
- Before installing rotalock valve, ensure that gasket channel is clean and not damaged.
- Sight glasses are mounted by us, do not make any operation with them. When carrying out a general leaking test check if there is any leak at the sight glasses and please ensure that they are not damaged.

Genel Tanım

Yağ depoları, yağ ayırıcıdan ayrılan yağı alarak kompresör karterindeki yağın eksilmesi durumunda yağ seviye regülatörü vasıtasıyla kompresör karterine geri gönderimini sağlayan bir saklama kabıdır. Soğutma sistemleri içinde dolaşan yağ miktarı, çalışma koşullarına bağlı olarak değişir. Yağ deposu sisteme ek depolama kapasitesi sunarak oluşabilecek dalgalanmalarda kompresör karterinin yağsız kalmasını engellemektedir. Yağ deposu, yağ içinde kalmış soğutucu akışkanın kaynaması ile yağ seviye regülatörlerine sıvı dönüşümünü engeller ve bu sayede kompresörlerin neden olduğu yağ akışındaki değişiklikler anında engellenir.

Kullanım Alanı

Kullanılması tavsiye edilen sistemler;

- Çok miktarda soğutucu akışkan şarjı yapılan taşmalı sistemlerde,
- İki ve ikiden fazla kompresör kullanılan paralel sistemlerde,
- Uzun emme ve basma hattı olan sistemlerde,
- İki emiş hattı yükselticisi kullanılan sistemlerde,

Yağ depoları, yağ ayırıcı ve yağ seviye regülatörü arasında kullanılmaktadır.

Seçim

Yağ deposu seçimlerini kullanılacak kompresör adetine, kompresör yağ şarjı, sistemdeki soğutucu akışkan şarjı, çalışma koşullarına ve ünitenin yağ hacmine göre belirleyiniz.

Teknik Özellikler - Standart ürünlerde;

- Giriş ve çıkışlarda rotalok vana.
 - 2 veya 3 adet SW38 gözetleme camı.
 - 3/8" SAE ve 1/2"NPT bağlantısı kullanılmaktadır.
 - İsteğe bağlı olarak farklı hacimlerde, özelliklerde ve çaplarda ürün temin edilebilir.
- CE 2014/68/EU [PED] basınçlı kaplar direktifine uygun olarak imal edilmektedir.

Uyarılar

- Yağ oranının yağ deposu üzerinde bulunan gözetleme camı seviyesinin altında olması durumunda ilave yağ takviyesinde bulununuz.
- Rotalok vanayı montajlamadan önce conta kanalının temiz ve zarar görmemiş olduğundan emin olunuz.
- Gözetleme camları tarafımızca montajlandığından herhangi bir işlem yapmayınız, genel sızdırmazlık testi yapıldığında gözetleme camında herhangi bir sızıntı olup olmadığını kontrol ediniz ve camın zarar görmediğinden emin olunuz.



Designed for high pressure R744 and CO₂ systems.
R744 ve CO₂ gibi yüksek basınçlı sistemler için tasarlanmıştır.

Technical Specification	Teknik Özellikler	
Working pressure	Çalışma basıncı	[PS] 60 Bar
Min./max. allowable temperature	Min./max. izin verilen sıcaklık	[TS] -10° / 100°C
General tolerance	Genel tolerans	± 5
Epoxy coating	Epoksi boya	RAL 5009
Available fluids	Kullanılabilir akışkanlar	HCFC, HFC, R744, [CO ₂]
Pressure equipment directive	Basınçlı kaplar direktifi	2014/68/EU [PED]

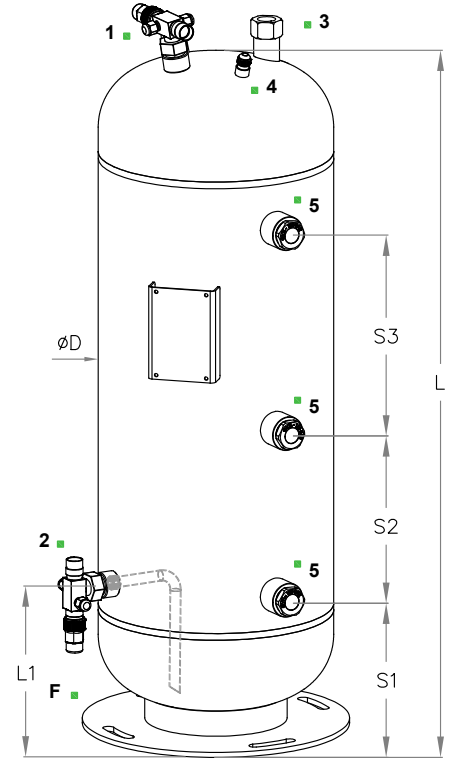

Model	Volume Lt.	D [mm]	L [mm]	L1 [mm]	S1 [mm]	S2 [mm]	S3 [mm]	Support [F]	In [1]	Out [2]	NPT [3]	Pressure Vent [4]	Sight Glass [5]
OR.60b.06	6	ø 168	360	150	150	90	-	V190-05	RV-3/8"	RV-3/8"	1/2"	3/8" SAE Flare	2x SW38
OR.60b.12	12		685			180	220						3x SW38
OR.60b.20	20	ø 273	450	185	185	100	-	V310-06	RV-5/8"	RV-5/8"			2x SW38
OR.60b.30	30		615			240	240						3x SW38
OR.60b.40	40		815			200	240						
OR.60b.50	50		1000			280	360						
Model	Number Of Compressors & Compressors Oil Charge Per Compressor [No/Lt]												
	No	Lt	No	Lt	No	Lt	No	Lt	No	Lt	No	Lt	
OR.60b.06	3	1,5	4	1,5	5	1,0	-	-	-	-	-	-	
OR.60b.12		3,5		3,0		2,5	-	1,7	-	1,5	-	1,2	
OR.60b.20		5,5		1,5		3,5	-	2,8	-	2,3	-	2,0	
OR.60b.30		8,0		6,0		4,8	6	4,0	7	3,7	8	3,0	
OR.60b.40		10,8		8,0		6,5	-	5,4	-	4,6	-	4,0	
OR.60b.50		13,5		10,0		8,0	-	6,8	-	5,8	-	5,1	



Introduction

Oil reservoirs are storage tanks that receive oil from oil separator and provide its return to the compressor's crankcase through oil level regulator. Amount of oil circulating in a system varies depending on operating conditions. Oil reservoir prevents compressor's crankcase from staying without oil during potential fluctuations by providing additional storage capacity. Oil reservoir prevents liquid refrigerant from flowing to the oil level regulators and therefore fluctuations in the oil level caused by compressors are prevented.

Application field

Recommended to be used in following systems:

- Flooded systems with large refrigerant charge,
- Two or more compressors operating in parallel,
- Long suction and discharge lines,
- Double suction line risers,

Oil reservoir should be installed between oil separator and oil level regulator.

Selection

Select an oil reservoir according to the number of compressors connected, compressor oil charge, system refrigerant charge, operating conditions and oil volume of the unit.

Technical Specifications - On standard products:

- 3 pcs SW38 sight glasses.
- We can supply products with different volumes, features and diameters.

It is produced in accordance with CE 2014/68/EU [PED] pressure equipment directive.

Warning

- If oil level falls below the level of sight glass on the reservoir, please add oil.
- Before installing rotalock valve, ensure that gasket channel is clean and not damaged.
- Sight glasses are mounted by us, do not make any operation with them. When carrying out a general leaking test check if there is any leak at the sight glasses and please ensure that they are not damaged.

Genel Tanım

Yağ depoları, yağ ayırıcıdan ayrılan yağı alarak kompresör karterindeki yağın eksilmesi durumunda yağ seviye regülatörü vasıtasıyla kompresör karterine geri gönderimini sağlayan bir saklama kabıdır. Soğutma sistemleri içinde dolaşan yağ miktarı, çalışma koşullarına bağlı olarak değişir. Yağ deposu sisteme ek depolama kapasitesi sunarak oluşabilecek dalgalanmalarda kompresör karterinin yağsız kalmasını engellemektedir. Yağ deposu, yağ içinde kalmış soğutucu akışkanın kaynaması ile yağ seviye regülatörlerine sıvı dönüşümünü engeller ve bu sayede kompresörlerin neden olduğu yağ akışındaki değişiklikler anında engellenir.

Kullanım Alanı

Kullanılması tavsiye edilen sistemler;

- Çok miktarda soğutucu akışkan şarjı yapılan taşmalı sistemlerde,
- İki ve ikiden fazla kompresör kullanılan paralel sistemlerde,
- Uzun emme ve basma hattı olan sistemlerde,
- İki emiş hattı yükselticisi kullanılan sistemlerde,

Yağ depoları, yağ ayırıcı ve yağ seviye regülatörü arasında kullanılmaktadır.

Seçim

Yağ deposu seçimlerini kullanılacak kompresör adetine, kompresör yağ şarjı, sistemdeki soğutucu akışkan şarjı, çalışma koşullarına ve ünitenin yağ hacmine göre belirleyiniz.

Teknik Özellikler - Standart ürünlerde;

- 3 adet SW38 gözetleme camı.
 - İsteğe bağlı olarak farklı hacimlerde, özelliklerde ve çaplarda ürün temin edilebilir.
- CE 2014/68/EU [PED] basınçlı kaplar direktifine uygun olarak imal edilmektedir.

Uyarılar

- Yağ oranının yağ deposu üzerinde bulunan gözetleme camı seviyesinin altında olması durumunda ilave yağ takviyesinde bulununuz.
- Rotalok vanayı montajlamadan önce conta kanalının temiz ve zarar görmemiş olduğundan emin olunuz.
- Gözetleme camları tarafımızca montajlandığından herhangi bir işlem yapmayınız, genel sızdırmazlık testi yapıldığında gözetleme camında herhangi bir sızıntı olup olmadığını kontrol ediniz ve camın zarar görmediğinden emin olunuz.



Designed for high pressure
R744 and CO₂ systems.

R744 ve CO₂ gibi yüksek basınçlı
sistemler için tasarlanmıştır.

Technical Specification	Teknik Özellikler	
Working pressure	Çalışma basıncı	[PS] 130 Bar
Min./max. allowable temperature	Min./max. izin verilen sıcaklık	[TS] -10° / 100°C
General tolerance	Genel tolerans	± 5
Epoxy coating	Epoksi boya	RAL 5009
Available fluids	Kullanılabilir akışkanlar	HCFC, HFC, R744, [CO ₂]
Pressure equipment directive	Basınçlı kaplar direktifi	2014/68/EU [PED]

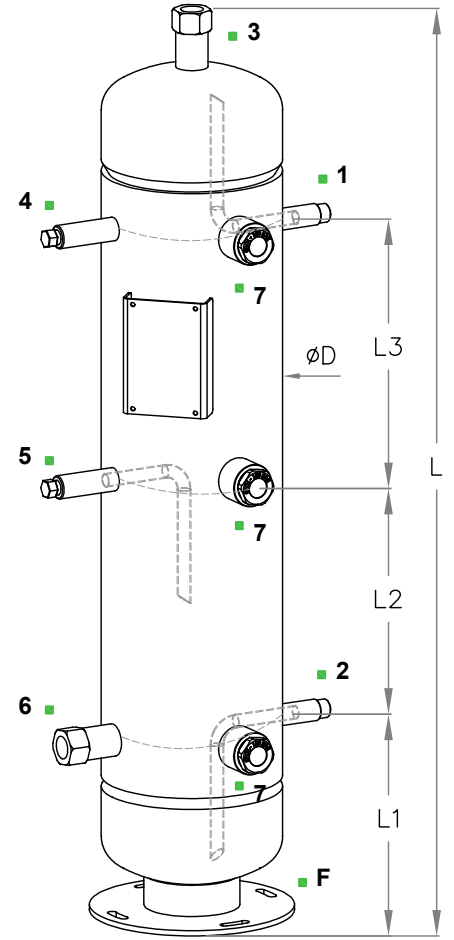

Model	Volume Lt.	D [mm]	L [mm]	L1 [mm]	L2 [mm]	L3 [mm]	Support [F]	In [mm] [1]	Out [mm] [2]	NPT [3]	NPT [4]	NPT [5]	NPT [6]	Sight Glass [7]
OR.130b.05	5	ø 114	775	150	230	220	V135-05	12 ODS	12 ODS	1/2"	1/4"	1/4"	1/2"	3x SW38
OR.130b.12	12	ø 168	865	175	250	V190-05								
OR.130b.22	22	ø 219	755	185	150	V250-06								
Model	Number Of Compressors & Compressors Oil Charge Per Compressor [No/Lt]													
	No	Lt	No	Lt	No	Lt	No	Lt	No	Lt	No	Lt	No	Lt
OR.130b.05	3	2,0	4	1,5	-	-	-	-	-	-	-	-	-	-
OR.130b.12		4,0		3,0	5	2,5	6	1,6	7	1,4	8	1,2		
OR.130b.22		6,8		5,1	4,1	6	3,4	7	2,9	8	2,5			